

# EPSON® STYLUS™ PHOTO 1290S

## Dane techniczne

MODEL	EPSON STYLUS PHOTO 1290S		
TECHNOLOGIA DRUKU	EPSON Micro Piezo™ QuickDry™, atrament w 6 kolorach		
JAKOŚĆ DRUKU	Do 2880 dpi		
PRĘDKOŚĆ DRUKOWANIA	Czarny tekst na stronie A4 (tryb ekonomiczny)*1 9,4 str./min. Kolorowy tekst na stronie A4 (tryb ekonomiczny)*2 9 str./min. Zdjęcie roweru (4x6 cali) (tryb dokładny)*3 51 sek. Zdjęcie roweru (8 x 10 cali) (tryb dokładny)*3 108 sek. *Patrz przykłady obrazów		
PAMIĘĆ BUFOROWA	256 KB		
INTERFEJS	Równoległy IEEE 1284 USB 1.1		
PODAWANIE PAPIERU	Podajnik arkuszy na 100 arkuszy A4 (65 g/m <sup>2</sup> ) 65 arkuszy wysokiej jakości papieru fotograficznego do drukarek atramentowych 30 arkuszy kart do drukarek atramentowych 20 arkuszy A4 papieru fotograficznego, papieru matowego ciężkiego i papieru ColorLife 10 arkuszy papieru fotograficznego A3, Super A3+ 1 arkusz papieru błyszczącego/półbłyszczącego premium A4, A3, A3+ 20 arkuszy 10 x 15 cm papieru fotograficznego błyszczącego premium 1 arkusz folii przezroczystej 10 kopert		
RODZAJE PAPIERU	Formaty papieru A3+, A3, A4, A5, A6, Letter, B5, Legal, Exclusive, Half Letter Gramatura (arkusz pojedynczy) Od 64 do 90 g/m <sup>2</sup> oraz materiały firmy EPSON (błyszczący papier fotograficzny premium = 255 g/m <sup>2</sup> ) Koperta C6 (114 x 162 mm), nr 10 (241 x 104 mm) i DL (220 x 110 mm) Gramatura (koperta) Od 45 do 75 g/m <sup>2</sup> Maksymalny obszar zadruku 329 x 483 mm Marginesy wydruku 0 mm górny, lewy, prawy i dolny* *Poprzez zastosowanie niestandardowych ustawień sterownika drukarki. W przeciwnym razie: 3 mm górny, lewy i prawy oraz 14 mm dolny. Ponadto dolny margines można zmniejszyć do 3 mm, wprowadzając własne ustawienia marginesów.		
WKŁADY ATRAMENTOWE	Czarny T007 Wydajność 540 stron tekstu A4 z pokryciem 3,5% Kolorowy Wkład atramentowy 5-kolorowy T009 Wydajność 340 stron tekstu A4 z pokryciem 25% (5% dla każdego koloru) Przykład Wkład T009 z atramentem kolorowym umożliwia wydrukowanie 59 przykładowych zdjęć roweru w formacie 8 x 10 cali.		
OGÓLNE	Wymiary: dł. x szer. x wys. (przechowywanie) 609 x 311 x 175 mm Wymiary: dł. x szer. x wys. (drukowanie) 609 x 766 x 414 mm Ciężar 8,4 kg Poziom hałasu 42 dBA (wg ISO 7779) Zużycie energii 15 W (dla wzoru ISO10561 Letter) OPCJE C11C842622 - EPSON Stylus RIP PRZEPISY Spełnia wymogi normy ENERGY STAR Dyrektywy 89/336/EWG i 73/23/EWG ZGODNOŚĆ Z SYSTEMAMI OPERACYJNYMI Microsoft® Windows® 95/98/ME/NT 4.0/2000/XP Mac OS 8.1-9.x, Mac OS X 10.1 lub nowszy		
WYMAGANIA SYSTEMOWE	Procesor	Pamięć RAM	Wolne miejsce na dysku
Minimum			
Win95	Pentium	16 MB	20 MB
Win98	Pentium	16 MB	20 MB
Win Me	Pentium 150 MHz	32 MB	20 MB
Win NT 4.0	Pentium	16 MB	100 MB
Win2000	Pentium 133 MHz	64 MB	40 MB
Win XP	Pentium 233 MHz	64 MB	100 MB
Mac OS 8.1		15 MB (drukowanie na pierwszym planie) 18 MB (drukowanie w tle)	15 MB
Mac OS X 10.1.0		128 MB	15 MB
Zalecane	Procesor	Pamięć RAM	Wolne miejsce na dysku
Win95	Pentium 300 MHz lub lepszy	64 MB lub więcej	50 MB lub więcej
Win98	Pentium 300 MHz lub lepszy	64 MB lub więcej	50 MB lub więcej
Win Me	Pentium 300 MHz lub lepszy	64 MB lub więcej	50 MB lub więcej
Win NT 4.0	Pentium 300 MHz lub lepszy	64 MB lub więcej	100 MB lub więcej
Win2000	Pentium 300 MHz lub lepszy	64 MB lub więcej	100 MB lub więcej
Win XP	Pentium 300 MHz lub lepszy	128 MB lub więcej	100 MB lub więcej
Mac OS 9.1 lub nowszy		30 MB (drukowanie na pierwszym planie) 50 MB (drukowanie w tle)	15 MB
Mac OS X 10.1.3 lub nowszy		256 MB lub więcej	15 MB
	Nie wszystkie aplikacje dostarczone wraz z tym produktem są zgodne z trybem rodzimym systemu Mac OS X.		
GWARANCJA	1 rok		

### Warunki badania odporności na światło stosowane w firmie EPSON

Źródło światła:	jarzenie
Natężenie oświetlenia:	70000 lx
Temperatura:	24°C
Wilgotność powietrza:	60% wzgl.
Szkoła:	2 mm, sodowo-wapniowe
Kryteria blaknięcia:	30% ubytku czystych kolorów YMC przy gęstości optycznej = 1
Przewidywana żywotność ekspozycyjna:	łączne natężenie oświetlenia/(500 lx x 10 h x 365 dni = 1 rok)

\* Powyższe dane zostały ustalone na podstawie wewnętrznych testów przyspieszonych firmy EPSON i nie stanowią okresów gwarancyjnych udzielanych przez firmę EPSON. Test opracowano i przeprowadzono w firmie EPSON dla zdjęć ekspozycyjnych w warunkach pomieszczenia zamkniętego.

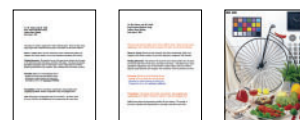
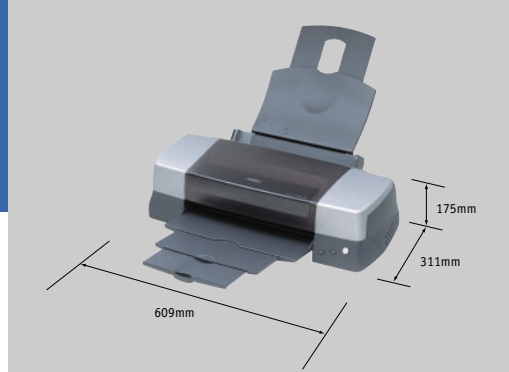

A4 czarny, dokument z tekstem\*1

A4 kolor, dokument z tekstem\*2

Zdjęcie 4 x 6", 8 x 10" (przykład „Rower”)\*3

\*3 Ilustracja „Rower” używana do sprawdzania prędkości drukowania zdjęć.

### Uwaga dotycząca prędkości drukowania

Czas drukowania są różne w zależności od konfiguracji komputera, ustawień drukowania, aplikacji, stopnia pokrycia i złożoności drukowanej strony.

Podane w tej broszurze prędkości drukowania są wartościami przeciętnymi przy wielokrotnym drukowaniu tej samej strony w ciągu jednej minuty. Czas drukowania mierzono od wykonania polecenia „Drukuj” do chwili wyrzucenia arkusza na podajnik. Prędkości badano w następującym systemie: Pentium PC 200 MHz, 64 MB pamięci RAM, dysk twardy 2 GB, Windows 95 lub 98.

### EPSON Deutschland GmbH Przedstawicielstwo w Polsce

ul. Bokserska 66  
02-690 Warszawa  
Tel.: +48 22 / 455 7500  
Fax: +48 22 / 455 7501

### Twój sprzedawca EPSON:



www.epson.pl

Infolinia: 00800 49 11 301 (0,16 zł/min.)  
Infolinia serwisowa : 00800 49 11 299  
(0,16 zł/min.)  
Pn.-Pt.: godz. 09.00 – 17.30

ISO 9001 BVQI nr atestu 80678  
ISO 14001 BVQI nr atestu 80679

Dane techniczne urządzenia mogą podlegać zmianom. Wszystkie znaki firmowe producentów są zastrzeżone.



# EPSON®

COLOUR YOUR LIFE

# EPSON® STYLUS™ PHOTO 1290S



A3+



## *Wszechstronna, znakomitej jakości drukarka fotograficzna A3+*

- Doskonałe wprowadzenie do drukowania zdjęć w większych formatach
- Wyjątkowej jakości druk przy użyciu 6 kolorów atramentu EPSON QuickDry™
- Drukuje doskonale zdjęcia bez marginesów na papierze w formatach od 100 x 150 mm do A3+
- Załączone proste proste w obsłudze oprogramowanie firmy EPSON oraz pakiet Adobe® Photoshop Elements 2.0†
- Uchwyt na papier z roli do drukowania efektownych zdjęć panoramicznych
- Wysoka prędkości drukowania — do 9 stron A4 na minutę

## Możliwość drukowania znakomitej jakości z

Poznaj drukarkę EPSON Stylus Photo 1290S oraz świat drukowania cyfrowych zdjęć w większych formatach. Drukowanie zdjęć na drukarce marki EPSON daje tak wspaniałe rezultaty i jest tak wszechstronne... że trudno uwierzyć, iż w ogóle można było sobie dotąd bez niej radzić.

### Na co czekasz?

Wszystkim zaawansowanym fotografikom amatorom, którym doskwiera brak możliwości, jakie daje "wirtualna ciemnia cyfrowa", EPSON przynosi rozwiązanie, otwierające przed nimi szersze perspektywy. EPSON Stylus PHOTO 1290S stanowi doskonałe wprowadzenie do drukowania najwyższej jakości fotografii cyfrowych w formacie A3+ z wykorzystaniem atramentów w 6

kolorach. Drukarka EPSON Stylus Photo, dzięki całemu bogactwu zastosowanych w niej technologii, daje doskonałe, fotograficznej jakości wydruki i powiększenia, których trwałość wynosi do 25 lat (na specjalnych nośnikach fotograficznych firmy EPSON)\*.

EPSON Stylus PHOTO 1290S jest dostępnym po przystępnej cenie, dającym wspaniałej jakości wydruki systemem drukowania zdjęć w większych formatach.

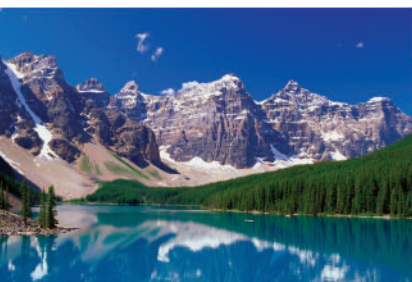

### Znakomita jakość i wszechstronność

EPSON Stylus PHOTO 1290S spełni wszelkie wymagania. Od wydruków zdjęć w formacie 100 x 150 mm i powiększeń A3+ (błyszczących lub matowych), aż do arkuszy samoprzylepnych i wydruków A3+ drukowanych na spad — to tak jakby mieć własną pracownię fotograficzną na biurku.

Ponadto EPSON oferuje szeroki wybór formatów i rodzajów nośników przeznaczonych specjalnie do drukarki EPSON Stylus PHOTO 1290S, zapewniając wszystko, co potrzebne do tworzenia wzbudzających podziw wydruków.

System atramentowy Ultra Micro Dot™ firmy EPSON, dzięki wyjątkowej technice druku ze zmienną wielkością kropli (Variable-sized Droplet Technology™) i praktycznie niedostrzegalnej, 4-pikolitrowej kropli atramentu, umożliwia uzyskanie zdjęć o bardzo wysokiej rozdzielczości, sięgającej 2880 dpi. Dzięki nośnikom fotograficznym marki EPSON, wydruki będą wyglądać jak wywołane odbitki, od których trudno je będzie odróżnić.

Co więcej, ponieważ zestaw atramentów rozszerzono do 6 kolorów, zakres możliwych barw i odcieni jest praktycznie nieograniczony, co w efekcie daje doskonałe zdjęcia o żywych barwach i mniejszej ziarnistości.



# zdjęć A3+



## Weź sprawy we własne ręce

Nie trzeba być profesjonalistą, aby efektywnie wykorzystać wspaniałe możliwości drukarki EPSON Stylus PHOTO 1290S. Dołączone oprogramowanie Adobe® Photoshop Elements 2.0<sup>1</sup> zapewnia wszystko, co jest potrzebne na dobry początek. Oprogramowanie Adobe® Photoshop Elements 2.0, oparte na klasycznym wyglądzie i technologii programu Adobe® Photoshop, upraszcza skomplikowaną cyfrową obróbkę zdjęć tak, że każdy entuzjasta fotografii i fotografik-amator bez trudności poradzi sobie z tym procesem.

Teraz można szybko i łatwo wykonać oraz skorygować zdjęcia, aby potem je wydrukować, wysłać pocztą elektroniczną lub umieścić na stronie WWW. Pomoże w tym obszerny system pomocy programu Adobe® Photoshop Elements 2.0, wbudowane w niego krótkie, animowane szkolenia oraz „inspirujące wskazówki” z instrukcjami, które krok po kroku poprowadzą przez złożone procedury obróbki obrazów. Można swobodnie eksperymentować z szeroką gamą funkcji i technik. Tak wiele użytecznych i przystępnych cech programu sprawia, że odtąd każda wydrukowana fotografia będzie w istocie doskonała.



## Możliwości i zalety

- Piękne, żywe kolory – rozszerzony do 6 kolorów zestaw atramentów
- Doskonała alternatywa dla zwykłych odbitek fotograficznych - 25-letnia trwałość wydruku\*
- Różnorodne formaty zdjęć, od 100 x 150 mm do A3+
- Znakomite wydruki przy użyciu 6-kolorowych atramentów EPSON QuickDry™
- Nie ma potrzeby przycinania zdjęć – drukowanie bez marginesu w formatach do A3+
- Specjalne formaty zdjęć panoramicznych dzięki uchwytowi na papier w rolce
- Wygodna wymiana atramentu dzięki wkładowi EPSON Intellidige
- Dołączone oprogramowanie Adobe® Photoshop Elements 2.0<sup>1</sup> umożliwia wszechstronną obróbkę zdjęć
- Wierne wydruki zdjęć z cyfrowego aparatu fotograficznego dzięki technologii EPSON P.I.M™

<sup>1</sup>Dotyczy tylko specjalnych pakietów promocyjnych

## Oszczędzaj czas z każdym wydrukiem

Drukarka EPSON Stylus PHOTO 1290S zapewnia pełną kontrolę, użytkownik może więc drukować, co chce i kiedy chce, szybko i bez problemów, oszczędzając czas i pieniądze. Przystępna cena drukarki EPSON Stylus PHOTO 1290S sprawia, że racjonalnym krokiem jest przejście z odbitek na drukowanie cyfrowych fotografii. Zadziwiające możliwości drukowania: doskonałe zdjęcia bez marginesów na arkuszach w formatach od 100 x 150 mm do

A3+, a przy użyciu nośnika z rolki o szerokości do 330 mm — długie wstęgi powiększeń i inne nietypowe, ciągłe wydruki, takie jak fotomontaże lub panoramy krajobrazu, a wszystko to z tą samą niezrównaną jakością.